

SPEICHERRAUM 2 TEG SÜDERAU

Längsschnitt

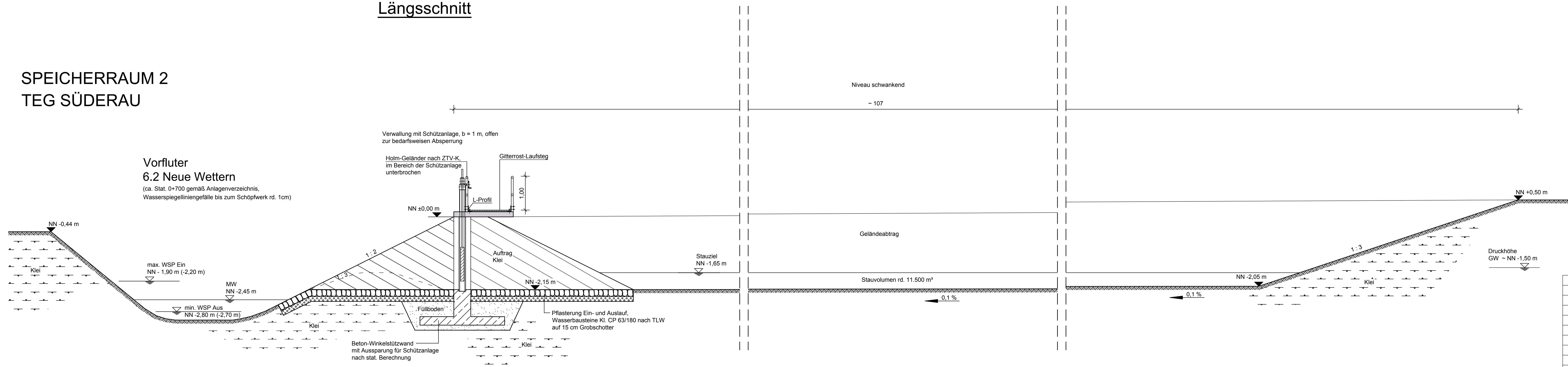

**Vorfluter
6.2 Neue Wettern**
(ca. Stat. 0+700 gemäß Anlagenverzeichnis,
Wasserspiegellängsgefälle bis zum Schöpfwerk rd. 1cm)

Draufsicht

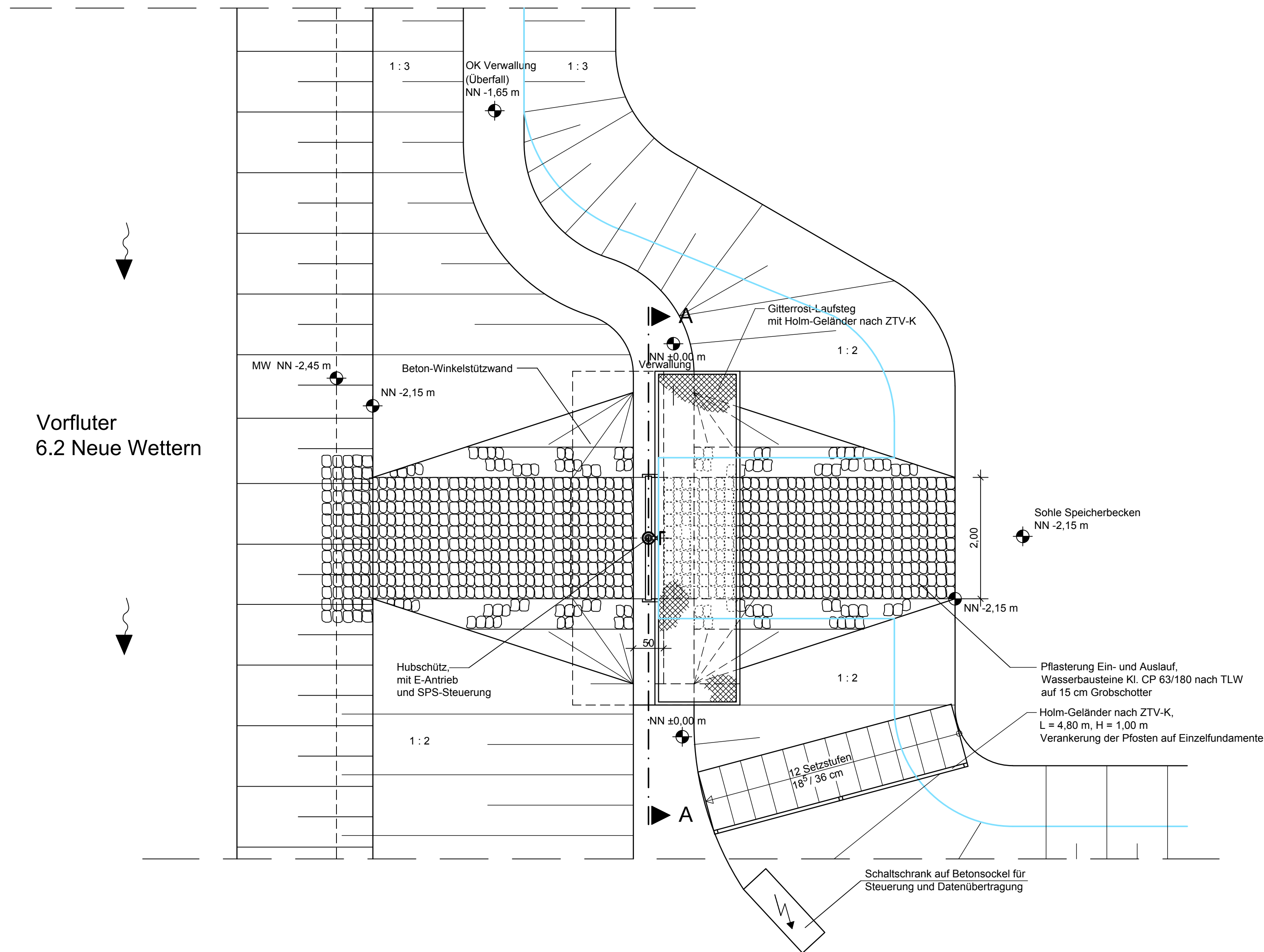

**Vorfluter
6.2 Neue Wettern**

Schnitt A - A

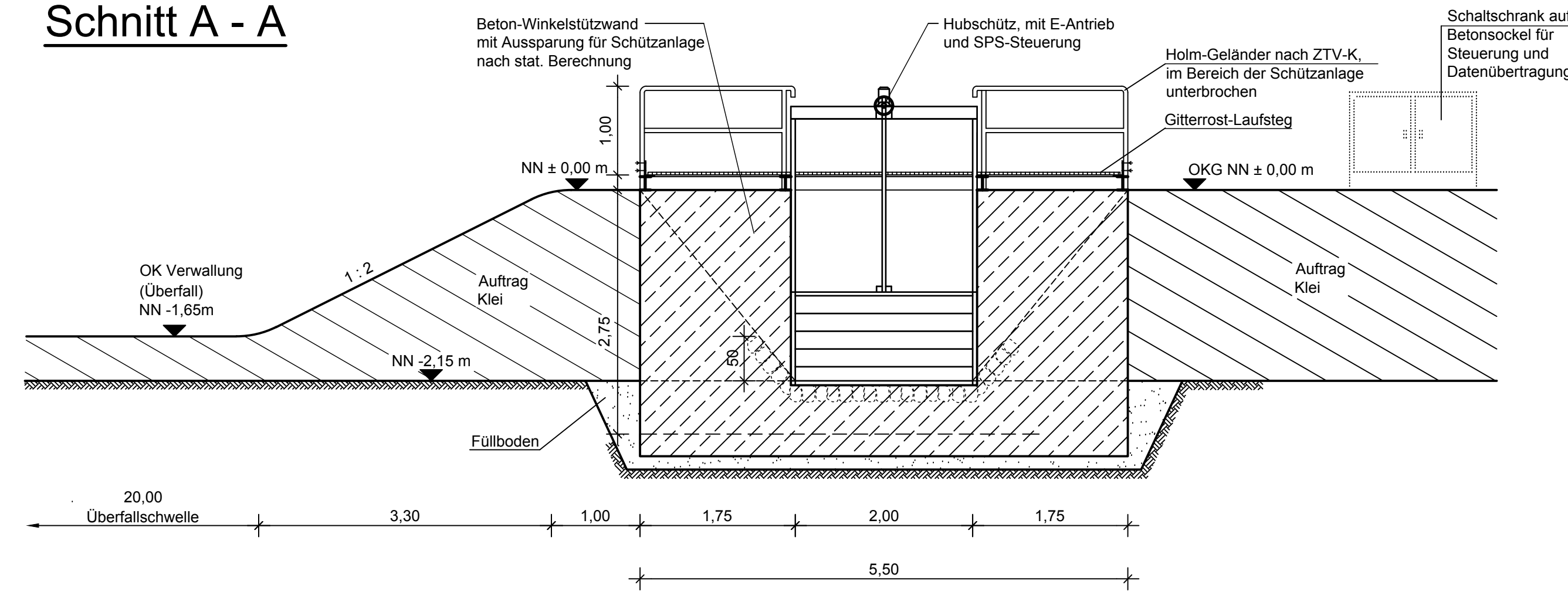

2	Vergrößerung Speicherbecken 2	02/2018	MAJ/AW
1	Breite des Hubschützes geändert	01/2013	MAJ
Nr.	Art der Änderung	Datum	Name

SWECO Zimmerstraße 54, 10117 Berlin Telefon: 030-202 43 - 0 Fax: 030-202 43 291 www.sweco.de	Bearbeitung:	Datum	Name
	bearbeitet	06/2020	MAJ
	gezeichnet	06/2020	JMA
	geprüft:	26.06.2020	gez. i.V. Smidt

Deckblatt

DEGES Deutsche Einheit Fernstraßenplanungs- und -bau GmbH	Datum	Zeichen	
	bearbeitet	06/2020	Pripnow
	geprüft	06/2020	Roth

SH Straße: A20 Nächster Ort: Glückstadt Bau-km: 74+15 - 22+650	Umlage Nr.	
	Blatt Nr.	
	Reg. Nr.	
	Datum	Name
A20 - Nord-West-Umfahrung Hamburg	bearbeitet	---
	gezeichnet	---
	geprüft	11/2007
	Wasserwirtschaft Speicherräume 72-h-Rückhaltung Speicherraum 2, Schnitt Maßstab: 1:50	

aufgestellt: Berlin, den 29.06.2020 gez. i.A. Dr.-Ing. Zierke DEGES Deutsche Einheit Fernstraßenplanungs- und -bau GmbH	Planfeststellungsunterlage vom 16.11.2007 Anlage : 13.8 Blatt : 2
--	--

Grundplan hergestellt:	Ergänzungen:
------------------------	--------------